

# Vyměnitelné přídatné zařízení Naviják

## Montáž a používání

### Použití

Naviják je příslušenství jednomotorových typů Motúčka.

Je určen především k přitažení břemen z těžko dostupných míst, popřípadě k vytažení Motúčka z míst, kde přední kolo již ztrácí adhezi.

Břemena do hmotnosti 50kg mohou být vlečena po měkkých klouzavých podkladech (lesní půda, tráva, písek).

### Práce s navijákem

- Před započítím práce zkontrolujte stav lana a háku včetně svorky.
- Poškozené lano, nebo roztřepené lano vyměňte.
- Po skončení práce lano očistěte a suché nakonzervujte olejem. Při práci používejte pracovní rukavice a ochrannou přilbu.
- Motúčko vzepřete o pevnou jistou oporu – pařez, balvan, neboj jej úvazkem zachyťte na o strom, sloup apod. V každém případě musí být hnací kolo ve vzduchu a nesmí škrtat o zem.
- Lano odviňte pod rámem tahem v před, maximálně po červenou značku.
- Lano vložte do naváděcího oka.
- Lano obtočte jedenkrát kolem břemene a pečlivě zahákněte hák za lano, aby se v průběhu přitahování neuvolnil, nebo použijte vhodný úvazek.
- Nikdo se nesmí zdržovat ve svahu za přitahovaným břemenem. Při navíjení i odvíjení mírně nadzvedněte kolo Motúčka, aby se volněji protáčelo. Pozorně sledujte pohyb přitahovaného břemene – při zaseknutí včas zarazte navíjení.
- Přetížíte-li naviják, zastaví se a během 5-10ti sekund vypne elektrická pojistka. Motúčko natočte do směru navíjení, aby lano procházelo volně naváděcím okem.
- Vyvarujte se předření lana smýkáním po kamení, betonu, asfaltu. Nepoužívejte naviják jako vrátek pro zvedání přes kladku. Nemá brzdu!
- Po skončení navíjení NEZAPOMEŇTE lano vyjmout z naváděcího oka. JINAK NELZE s Motúčkem popojet. Při navíjení dbejte rovnoměrného uložení závitů lana na naviják.
- Hák poté zavlákněte do nejbližšího otvoru v bočnici, aby bylo lano co nejvíc napnuto. Překřížené závity lana se špatně odvíjejí.
- VAROVÁNÍ. Necháte-li lano navinuté volně, během dalších jízd může jeden jeho závit poškodit okraj cívky a namotat se mezi pohonnou

jednotku a rám, což většinou vede k poškození jak lana, tak pohonné jednotky.

Druhý možný způsob použití je tam, kde již hnací kolo Motúčka ztrácí adhezi. To bude prakticky vždy u Motúček s přídavnými koly Triglav, protože u jednokolového Motúčka změna náklonu vůči svahu přitlak k terénu podstatně zvýší. Lano v tomto případě odvineme stejným způsobem jako v prvním případě a obdobně se také zachytíme za pevný bod. Při jízdě, kdy jsme tažení navijákem, je potřeba sledovat lanko. Dopředná rychlost pneumatiky je totiž vyšší než lana, a to bude mít tendenci se před Motúčko nahnout. Zabráníme tomu tím, že tlakem na rukojeti budeme snižovat adhezi hnacího kola a zajišťovat, abychom dopředu jeli skutečně jen tlakem navijáku.

## **Likvidace výrobku**

Pokud výrobek doslouží, je třeba ho ekologicky zlikvidovat, aby nezatěžoval životní prostředí v souladu s platnou legislativou.

Výrobek nesmí být v žádném případě vyhozen do komunálního odpadu nebo do volné přírody!

## **Montáž a demontáž navijáku**

**1. Demontujeme kolo s převodovkou z rámu, 2x šroub M8 + rozpojíme svorkovnici el. přívodu.**

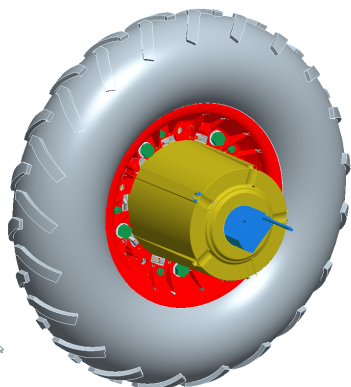

**2. Nasadíme naviják na těleso převodovky a vyvrtáme montážní otvory do tělesa vrtákem  $\varnothing 5$  mm do hloubky 25 mm - 5x.**

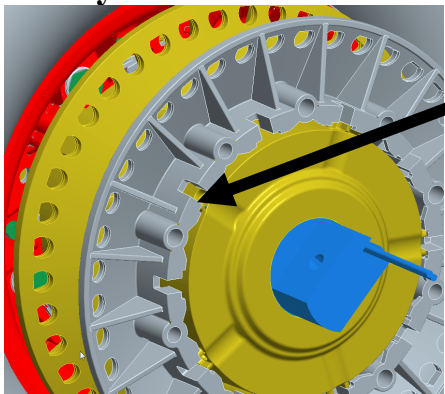

**3. Naviják nasadíme na těleso převodovky a upevníme pomocí šroubu 6x30, pod hlavy šroubů nasadíme vějířové podložky.**

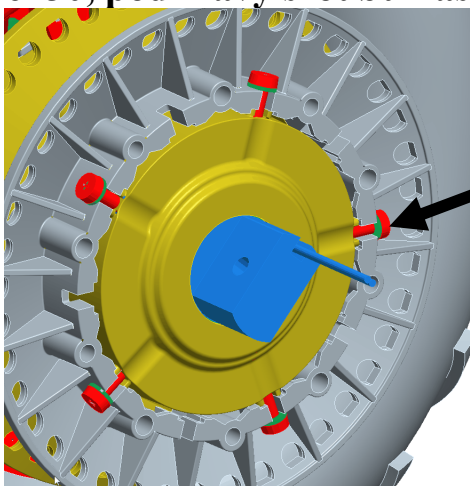

**4. Do rámu motůčka vyvrtáme v ose navijáku otvor  $\varnothing 10.2$ , který dole rozšíříme na  $\varnothing 16.5$ . Do něj upevníme ze spodní strany naváděcí oko lana viz. následující obrázky.**

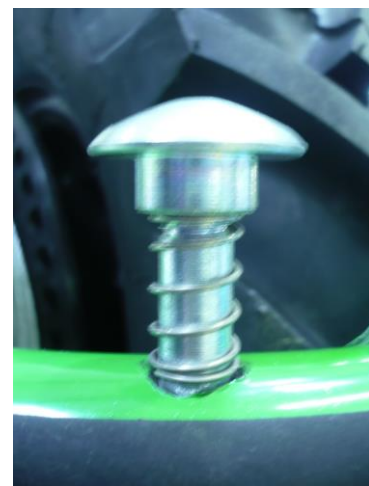
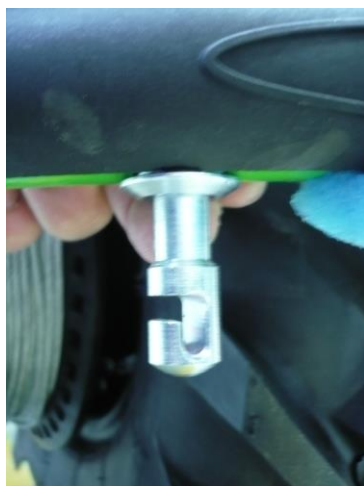
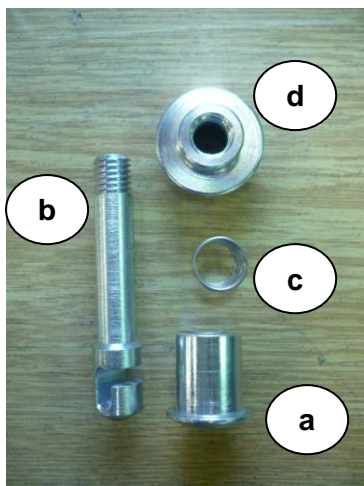

Do otvoru  $\text{Ø}16.5$  nalisujeme průchodku (a) prostrčíme jí šroub naváděcího oka navijáku (b), navlečeme pružinu (c) a našroubujeme klobouček (d). Vložení lana do oka navijáku provedeme takto:

Stlačením kloboučku se otevře ve spodní části oko navijáku, do něj protáhneme lano a klobouček uvolníme.

**5. Upevníme kolo s navijákem do rámu a připojíme přívodní vodiče.**

**Demontáž provádíme opačným způsobem.**

Video návod naleznete na našem e-shopu [www.motucko.cz](http://www.motucko.cz) pod výše uvedenými produkty v popisu!