

Vyměnitelné přídatné zařízení Univerzální nosič

Montáž a používání

Před montáží otočte odpojovač do polohy OFF.

Motůčko otočte tak, aby leželo na korbě.

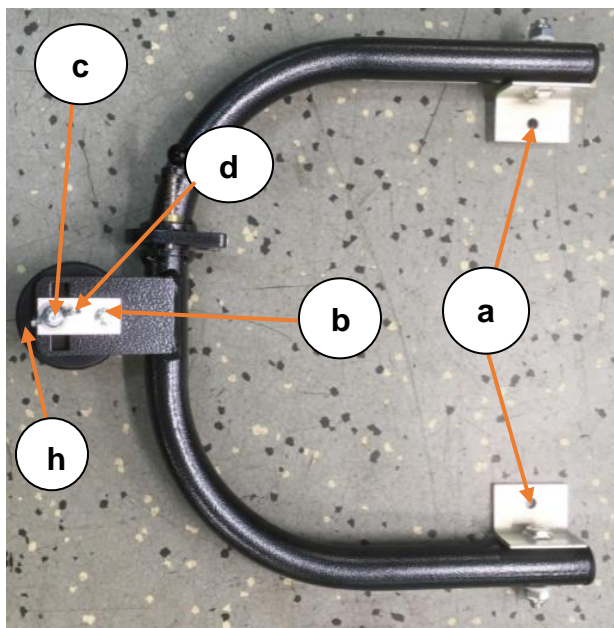

Orientace nosiče je taková, že západka je na pravé straně z pohledu obsluhy, viz obrázek 5.

obr. 1. Imbusovým klíčem 6 mm, který je součástí této sady, odmontujeme šrouby držící kolo k rámu. Tyto šrouby jsou z výroby zalepené zajišťovačem závětů, aby se při provozu neuvolnily. Z tohoto důvodu je třeba mít k dispozici kvalitní imbus klíč, kterým snadněji překonáme lepený spoj. Po jeho „utržení“ půjde šroub povolit s určitým odporem, což je důsledek lepeného spoje, nic méně není to závada závětu. Dlouhý klíč a šrouby se zajišťovačem dodáváme společně s UniDržákem. Je vždy potřeba při montáži použít nové šrouby se zajišťovačem. (Použití šroubů bez zajišťovace může mít za následek povolení šroubu převodovky a možné zalomení či jiné poškození).



obr. 2-3. Nasadíme držáky (a) univerzálního nosiče na Motůčko tak, abychom jejich přípeňovací plochy měly položené na úchytech kola **obr.3**, nikoli mezi úchytem a rámem.

Držáky nyní přípevníme šrouby a podložíme **úhelníky**, které byly přiloženy v objednávce v následujícím pořadí přičemž, použijeme nové přiložené šrouby se zajišťovačem, jinak hrozí jejich uvolnění při provozu, což může způsobit uvolnění celého kola a s tím spojené poruchy. Nejdříve našroubujeme (chytíme závět) na straně, kde je hliníková osa, tam je kruhový otvor pro šroub. Druhý v pořadí zašroubujeme šroub na straně osy z vysoce pevnostního plastu, kde je oválný otvor. Ten zajistí vymezení tolerance rozteče rámu a držáku resp. Pohonné jednotky, a lze vždy šroub našroubovat do otvoru správně. V opačném pořadí může nastat problém chycení závětu. Oba šrouby řádně utáhneme imbusovým klíčem fortelnou silou.

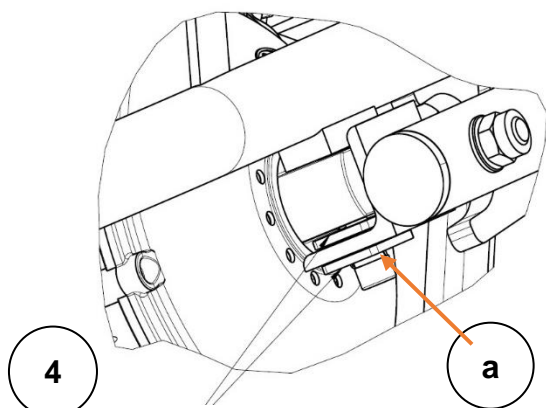

Západka je z čelního pohledu vlevo, z pohledu obsluhy vpravo.

obr. 4. Utáhneme matky, pomocí kterých je spojen univerzální nosič s držáky (a). Motůčko otočíme do pracovní polohy.

Matky neutáhneme do plného utažení, musí v tom spoji zůstat malá vůle, aby se nosič nářadí mohl volně pohybovat nahoru a dolů.

Obr. 5 Pokud ponecháme univerzální nosič v jeho základní poloze a nepřipojujeme přední příslušenství, doplníme ho o vyklápěcí opěru (h) a zajistíme ji pomocí spojky – to jest spojky s kolíkem (b) šroubem (c), jedna podložka a křídlovou maticí (d). Tato spojka jinak slouží k připojení veškerého předního nářadí. Opěra **obr. 5** chrání zámek univerzálního držáku proti poškození a při vyklápění Motůčka.

Video návod naleznete na našem e-shopu www.motucko.cz pod výše uvedenými produkty v popisu!